



## FICHA TÉCNICA



<b>CLAVE:</b>	DROLINDCEQ - 60 X 40
<b>ELEMENTO:</b>	CARRO ROLLER INDUSTRIAL DE 60 X 40 CON ESQUINERO

### CARACTERÍSTICAS

				
Resistencia al agua	Ruido moderado	Resistencia a vibraciones	Resistencia al impacto	Protección de piso

### DESCRIPCIÓN:

Carro industrial de carga de alto desempeño.

Su diseño y configuraciones posibles le permite trabajar en diferentes aplicaciones para industrias como metalmecánica, textil, embalaje, hotelera, alimenticia, farmacéutica, etc.

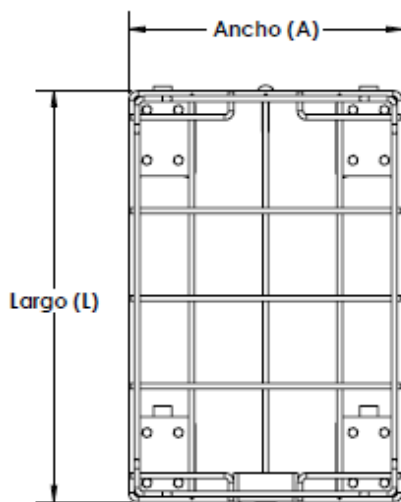
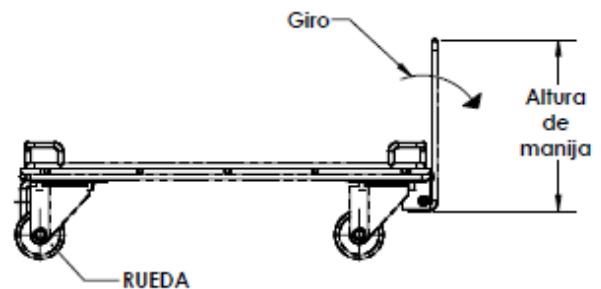
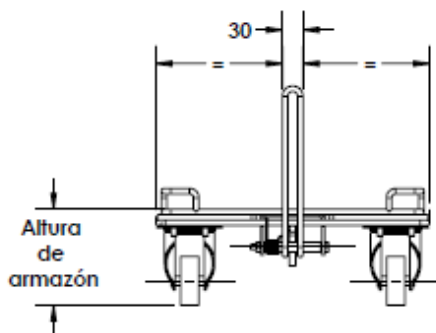

### ESPECIFICACIONES

Largo (L)	600 mm
Ancho (A)	400 mm
Altura de manija	250 mm
Altura de armazón	150 mm
Ø de rueda	100 mm
Capacidad de carga	200 Kg

### CATEGORÍA

	✓	
Carga ligera	Carga Media	Carga pesada

## DESCRIPCIÓN DE PRODUCTO

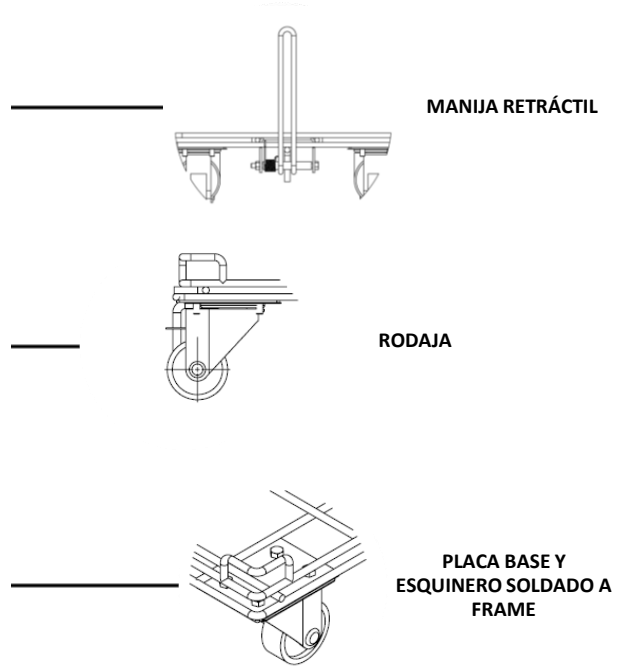
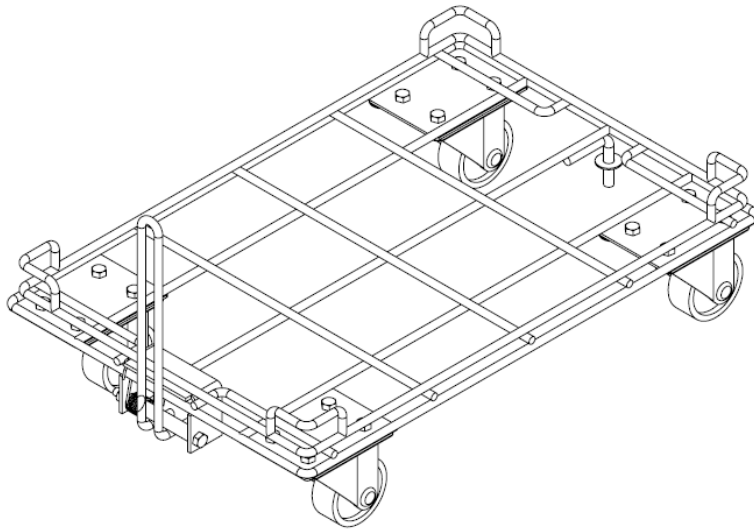

### APLICACIONES:

Traslado de cajas, herramientas , uso general para traslado de mercancía.

### CONDICIONES DE TRABAJO.

No recomendado para traslado de piezas pequeña.

### CARACTERÍSTICAS

- ✓ Acabado superficial Galvanizado.
- ✓ Fácil almacenamiento.
- ✓ Ligero.
- ✓ Resistencia al desgaste.

### Observaciones:

La posición y configuración de las ruedas puede cambiar dependiendo de la aplicación, También la altura de la manija está sujeta a cambio si el cliente lo solicita.

### CONFIGURACIÓN Y POSICIÓN DE RODAJAS

-2 rodajas fijas -1 rodajas giratorias [Configuración 1-2]	-3 rodajas giratorias [Configuración 1 -2]	-2 rodajas fijas -2 rodajas giratorias [Configuración 2-2]	-4 rodajas giratorias [Configuración 2-2]	-4 rodajas fijas [Configuración 1-2-1]	-2 rodajas fijas -2 rodajas giratorias [Configuración 1-2-1]	-4 rodajas giratorias -2 rodajas fijas [Configuración 2-2-2]
<p><b>A)</b> Buen manejo de trayectos rectos.  <b>B)</b> Manejo regular en movimiento lateral.  <b>C)</b> Estabilidad regular  <b>D)</b> Se recomienda colocar cargas en el centro.  <b>E)</b> Existe riesgo de volcadura.</p>	<p><b>A)</b> Excelente manejo en pasillos estrechos.  <b>B)</b> Manejo regular en trayectos rectos.  <b>C)</b> Estabilidad regular  <b>D)</b> Se recomienda colocar cargas en el centro.  <b>E)</b> Existe riesgo de volcadura.</p>	<p><b>A)</b> Buen manejo en trayectorias curva y recta.  <b>B)</b> Manejo regular en espacios estrechos  <b>C)</b> Buena estabilidad  <b>D)</b> No existe riesgo de volcadura.</p>	<p><b>A)</b> No recomendado para trayectos largos y rectos.  <b>B)</b> Excelente manejo en espacios reducidos.  <b>C)</b> No existe riesgo de volcadura.</p>	<p><b>A)</b> Excelente manejo en trayectos rectos.  <b>B)</b> Estabilidad regular  <b>C)</b> Se recomienda colocar cargas en el centro.  <b>D)</b> Existe riesgo de volcadura</p>	<p><b>A)</b> Estabilidad regular  <b>B)</b> Existe riesgo de soldadura  <b>C)</b> Se recomienda colocar cargas en el centro  <b>D)</b> Se recomienda no realizar de forma inicial un arrastre lateral.</p>	<p><b>A)</b> Se recomienda para dimensiones grandes.  <b>B)</b> Excelente manejo en trayectorias curva y recta.  <b>C)</b> Excelente estabilidad.  <b>D)</b> No existe riesgo de volcadura.</p>